

# TURBONEVE mod.MIDDLE

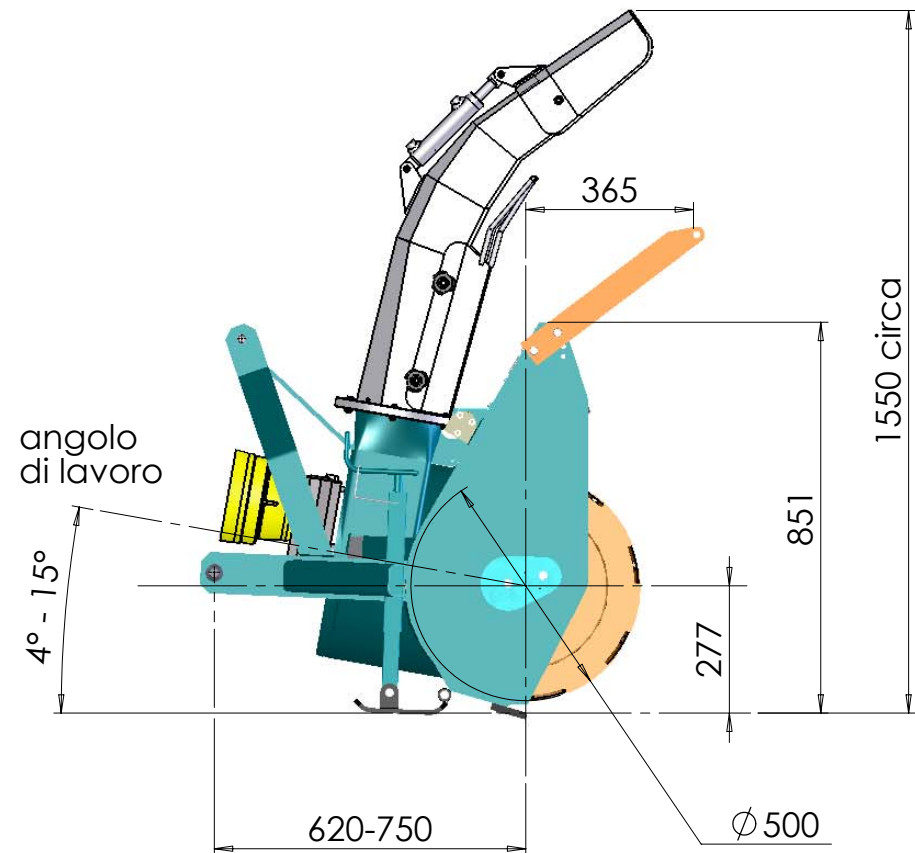
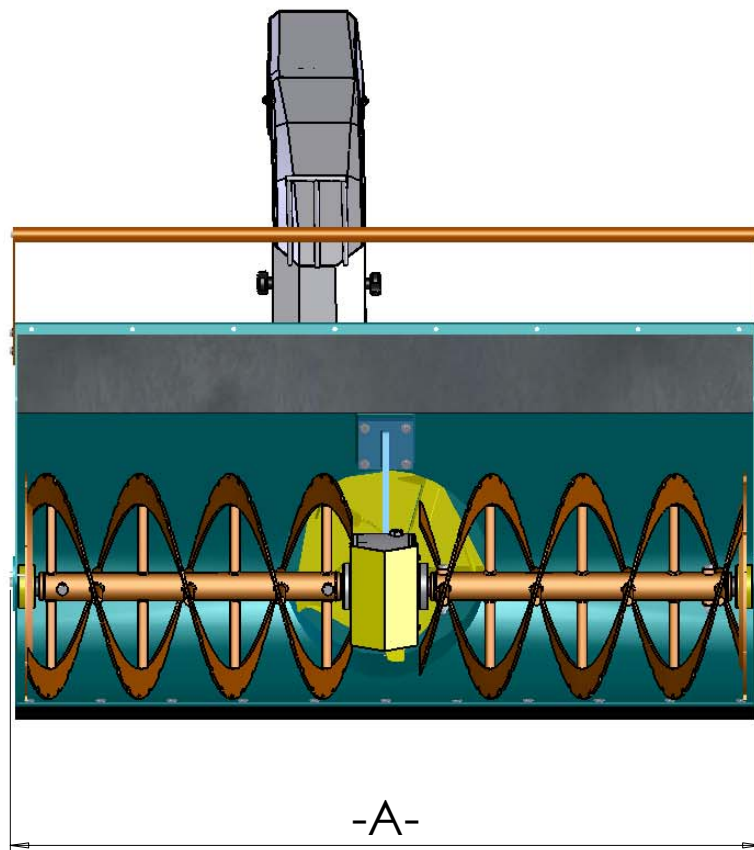

MOD.	QUOTA -A-
L1300	1335mm
L1400	1435mm
L1500	1535mm
L1600	1635mm
L1800	1835mm

IL DISEGNO RAPPRESENTA IL MODELLO MIDDLE1600  
 -ROTAZIONE DESTRA (CAMINO A DESTRA LATO MARCIA) CON MOLTIPLICATORE GIRI  
 -ROTAZIONE E REGOLAZIONE DEFLETTORE CAMINO IDRAULICO  
 -ATTACCO A 3 PUNTI

**CERRUTI srl**