

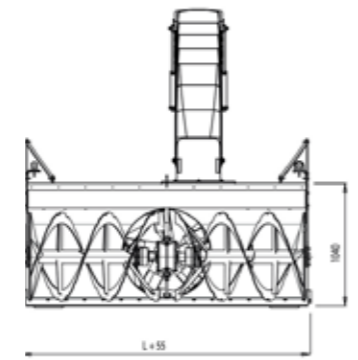

# CERRUTI

www.cerrutimacchineagricole.it

**F**raise à neige à double étage à usage professionnel, actionnée par un moteur hydraulique, adaptée pour des engins de grandes dimensions et ayant des grandes capacités hydrauliques, tels que chargeuses sur pneus, porte-outils et chargeuses. Hauteur d'exploitation 1040 mm, équipée pour raccordement avec plaque, ventilateur II étages Ø750 mm, hélices frontales autoportantes avec brise-glace Ø750 mm. Ce modèle est fourni avec de nombreux accessoires, avec des limiteurs automatiques sur les hélices et goulotte d'éjection à réglage total.



**D**oppelstufige Schneefräse für den professionellen Einsatz, Antrieb über Hydraulikmotor, geeignet für besonders große Fahrzeuge, wie Radlader, Werkzeugwagen, Kompaktlader. Räumhöhe 1040 mm, vorbereitet für Anbauplatte, Flügelrad der 2. Stufe Ø750 mm, selbsttragende Frontschnecken Ø750 mm mit Eisbrecher. Dieses Modell wird schon mit einer großen Auswahl an Zubehör ausgestattet geliefert, mit automatischer Nockenschaltkupplung auf den Frontschnecken und einem stufenlos einstellbaren Kamin.

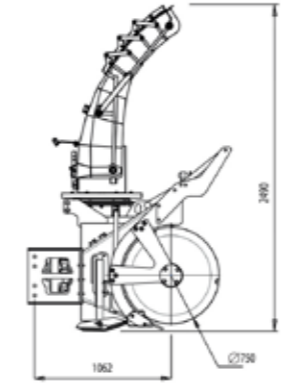

Nom/Bezeichnung	L 2000	L 2200	L 2400	L 2500	L 2600
Débit d'huile/Öldurchfluss	l/min 150/200	150/200	160/200	160/200	160/200
Largeur d'exploitation/Arbeitsbreite	mm 2000	2200	2400	2500	2600
Peso/Gewicht	kg 940	1030	1110	1160	1200



# CERRUTI

www.cerrutimacchineagricole.it

Via Statale 27/H - 14033 Castell'Alfero (AT) - Italy  
 Tel 0141 296957 - Fax 0141 276915 - info@cerrutimacchineagricole.it . www.cerrutimacchineagricole.it  
 P.Iva 01295490054

**TURBINES À NEIGE À ENTRAÎNEMENT HYDRAULIQUE**  
**SCHNEEFÄSEN MIT HYDRAULISCHEM ANTRIEB**

## MTC HY



Fraise à neige à double étage, actionnée par un moteur hydraulique, adaptable sur les petites chargeuses hydrauliques, chariots à chenilles, bras mécaniques. Disponible dans une large gamme de largeur de travail. Hauteur d'exploitation 600 mm, hélices frontales avec brise-glace Ø400 mm, ventilateur II étages Ø400 mm, rotation hydraulique de la goulotte d'éjection et réglage manuel du déflecteur.

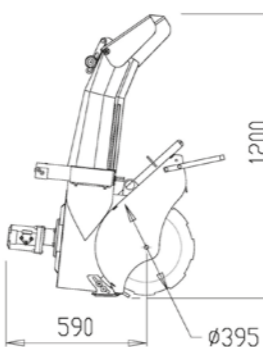
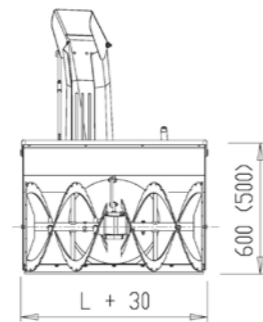

Doppelstufige Schneefräse, Antrieb über Hydraulikmotor, geeignet für kleine Radlader, Raupenkarren und Auslegearme. Verfügbar in eine großen Auswahl an Räumbreiten. Räumhöhe 600 mm, Frontschnecken Ø400 mm mit Eisbrecher, Flügelrad der 2. Stufe Ø 400 mm (300 mm bei L500 e 350 mm bei L600), Kaminschwengung hydraulisch und Wurfweitenverstellung manuell.

Nom/Bezeichnung	L 500	L 600	L 700	L 800	L 900	L 1000	L 1100	L 1200
Débit d'huile/Öldurchfluss	l/min 20/25	20/25	22/30	25/35	25/35	30/40	30/40	30/40
Largeur d'exploitation/Arbeitsbreite	mm 500	600	700	800	900	1000	1100	1200
Peso/Gewicht	kg 51	58	65	70	80	90	100	110

## BASIC HY



Fraise à neige à double étage, actionnée par un moteur hydraulique à engrenages Groupe 3 ou bien à pistons axiaux (avec supplément de prix), adapté pour les engins ayant une capacité hydraulique comprise entre 25 et 80 litres par minute et des capacités limitées de levage (chariots à chenilles, mini-télescopiques, tondeuses hydrauliques et mini-chargeuses). Hauteur d'exploitation 700 mm, hélices frontales avec brise-glace Ø400 mm, ventilateur II étages Ø400 mm, rotation hydraulique de la goulotte d'éjection, réglage hydraulique du déflecteur et lame d'usure remplaçable. Il est possible de la personnaliser avec des accessoires sur demande.

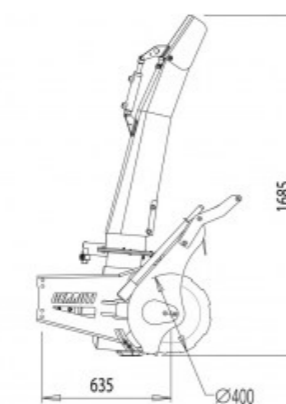
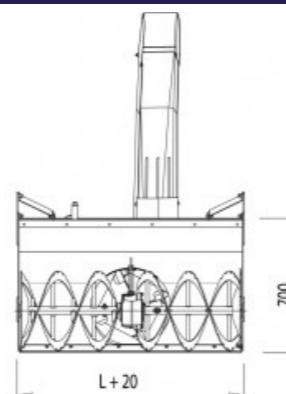

Doppelstufige Schneefräse, Antrieb über Hydraulikmotor Gruppe 3 mit Zahnradern, geeignet für Fahrzeuge mit einer Ölleistung zwischen 25 und 80 Liter/min und geringer Hubleistung (Raupenkipper, Mini-Teleskoplader, hydraulische Rasenmäher, kleine Kompaktlader). Dank der kompakten Abmessungen kann sie auch auf beengtem Raum eingesetzt werden. Räumhöhe 700 mm, Frontschnecken Ø400 mm mit Eisbrecher, Flügelrad der 2. Stufe Ø 400 mm, Kaminschwengung und Wurfweitenverstellung hydraulisch, Schürflaste austauschbar. Durch eine große Auswahl an Zubehör gut auf die persönlichen Anforderungen abzustimmen.

Nom/Bezeichnung	L 900	L 1000	L 1100	L 1200	L 1300	L 1400	L 1500	L 1600
Débit d'huile/Öldurchfluss	l/min 25/60	30/60	35/60	40/60	45/70	50/70	55/80	60/80
Largeur d'exploitation/Arbeitsbreite	mm 900	1000	1100	1200	1300	1400	1500	1600
Peso/Gewicht	kg 170	185	200	220	240	255	270	285

## PROFY HY



Fraise à neige à double étage, actionnée par un moteur hydraulique à pistons axiaux, pour chargeuses ayant une capacité hydraulique comprise entre 45 et 100 l/min et une largeur comprise entre 130 et 180 cm. Hauteur d'exploitation 760 mm, attelage à trois points ou équipement pour plaque d'ancrage, ventilateur d'expulsion Ø450mm, hélices frontales avec brise-glace Ø450 mm, rotation hydraulique de la goulotte d'éjection et réglage hydraulique du déflecteur. Il est possible de la personnaliser avec des accessoires sur demande.

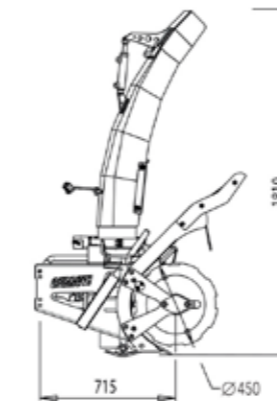
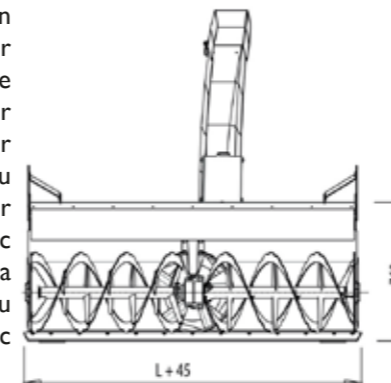

Doppelstufige Schneefräse, Antrieb über Hydraulikmotor mit Axialkolben, für Lader mit einer Ölleistung von 45 bis 100 l/min und einer Breite von 130 bis 180 cm. Räumhöhe 760 mm, 3-Punkt-Anschluss oder vorbereitet für Anbauplatte, Flügelrad der 2. Stufe Ø450mm, Frontschnecken Ø450 mm mit Eisbrecher, Kaminschwengung und Wurfweitenverstellung hydraulisch. Es steht eine große Auswahl an Zubehör zur Verfügung.

Nom/Bezeichnung	L 1300	L 1400	L 1500	L 1600	L 1800
Débit d'huile/Öldurchfluss	l/min 45/100	50/100	55/100	60/100	65/100
Largeur d'exploitation/Arbeitsbreite	mm 1300	1400	1500	1600	1800
Peso/Gewicht	kg 250	265	282	308	342

## SUPER MIDDLE HY



Fraise à neige à double étage, actionnée par un moteur hydraulique, adaptée pour des engins de grandes dimensions et ayant des grandes capacités hydrauliques (de 60 à 150 l/min), tels que chargeuses sur pneus, engins télescopiques, porte-outils, chargeuses. Hauteur d'exploitation 850 mm, hélices frontales avec brise-glace Ø500 mm, ventilateur II étages Ø500 mm, équipée pour raccordement avec plaque. Il est possible de la personnaliser avec une grande gamme d'accessoires, adaptés pour une souffeuse à neige à usage professionnel.

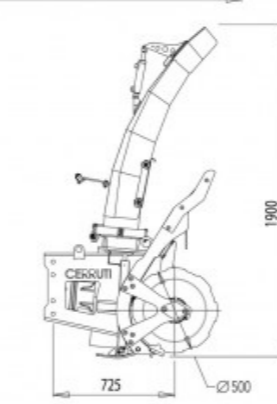
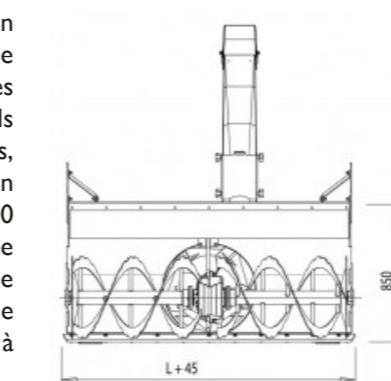

Doppelstufige Schneefräse, Antrieb über Hydraulikmotor, geeignet für große Fahrzeuge mit hoher öldynamischer Leistung (von 60 bis 150 l/min), wie Raupenfahrzeuge, Teleskoplader, Werkzeugwagen und Radlader. Räumhöhe 850 mm, Frontschnecken Ø500 mm mit Eisbrecher, Flügelrad der 2. Stufe Ø500 mm, vorbereitet für Anbauplatte. Eine große Auswahl an Zubehör erlaubt die Abstimmung auf Anforderungen für den professionellen Einsatz.

Nom/Bezeichnung	L 1100	L 1200	L 1300	L 1400	L 1500	L 1600	L 1800	L 2000
Débit d'huile/Öldurchfluss	l/min 60/100	60/100	60/120	60/120	80/130	80/150	100/150	100/150
Largeur d'exploitation/Arbeitsbreite	mm 1100	1200	1300	1400	1500	1600	1800	2000
Peso/Gewicht	kg 320	340	370	390	420	450	480	500

## SUPER MIDDLE PLUS HY



Fraise à neige à double étage, actionnée par un moteur hydraulique, adaptée pour des engins de grandes dimensions et ayant des grandes capacités hydrauliques (de 100 à 160 l/min), tels que chargeuses sur pneus, engins télescopiques, porte-outils, chargeuses. Hauteur d'exploitation 850 mm, ventilateur II étages Ø550 mm, hélices frontales avec brise-glace Ø500 mm, équipée pour raccordement avec plaque. Il est possible de la personnaliser avec une grande gamme d'accessoires, adaptés pour une souffeuse à neige à usage professionnel.

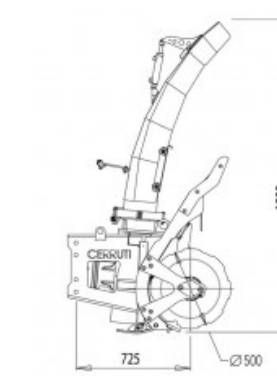
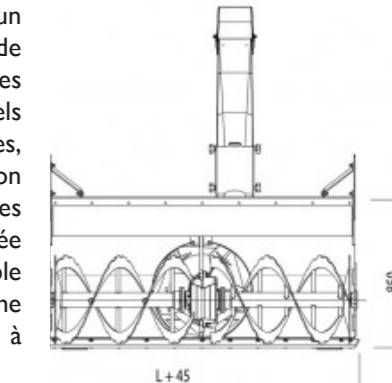

Doppelstufige Schneefräse, Antrieb über Hydraulikmotor, geeignet für große Lader mit einem hoher öldynamischer Leistung (von 100 bis 160 l/min), wie Raupenfahrzeuge, Teleskoplader, Werkzeugwagen und Radlader. Räumhöhe 850 mm, Flügelrad der 2. Stufe Ø550 mm, Frontschnecken Ø500 mm mit Eisbrecher, vorbereitet für Anbauplatte. Eine große Auswahl an Zubehör erlaubt die Anpassung an Anforderungen für den professionellen Einsatz.

Nom/Bezeichnung	L 1600	L 1800	L 2000	L 2200
Débit d'huile/Öldurchfluss	l/min 100/140	100/140	110/160	120/160
Largeur d'exploitation/Arbeitsbreite	mm 1600	1800	2000	2200
Peso/Gewicht	kg 450	475	505	535

## BIG 620 HY



Fraise à neige à double étage, actionnée par un moteur hydraulique, adaptée pour des engins de grandes dimensions et ayant des grandes capacités hydrauliques, tels que chargeuses sur pneus, engins télescopiques, porte-outils, chargeuses. Hauteur d'exploitation 950 mm, équipée pour raccordement avec plaque, ventilateur II étages Ø620 mm, hélices frontales autoportantes avec brise-glace Ø610 mm. Il est possible de la personnaliser avec une grande gamme d'accessoires, adaptés pour une souffeuse à neige à usage professionnel.

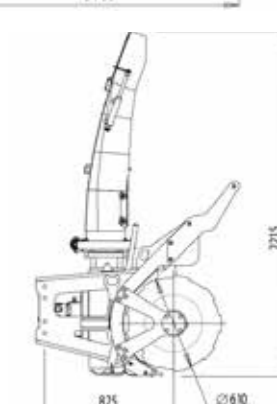
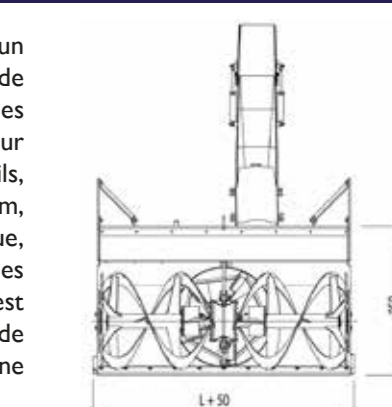

Doppelstufige Schneefräse, Antrieb über Hydraulikmotor, geeignet für besonders große Fahrzeuge mit hoher öldynamischer Leistung, wie Radlader, Werkzeugwagen, Kompaktlader. Räumhöhe 950 mm, vorbereitet für Anbauplatte, Flügelrad der 2. Stufe Ø620 mm, Frontschnecken Ø610 mm mit Eisbrecher. Dank der großen Auswahl an Zubehör kann die Schneefräse gut auf die Anforderungen für den professionellen Einsatz abgestimmt werden.

Nom/Bezeichnung	L 1600	L 1800	L 2000	L 2200	L 2300	L 2500
Débit d'huile/Öldurchfluss	l/min 120/160	130/160	140/160	140/160	140/200	150/200
Largeur d'exploitation/Arbeitsbreite	mm 1600	1800	2000	2200	2300	2500
Peso/Gewicht	kg 610	670	730	790	820	850